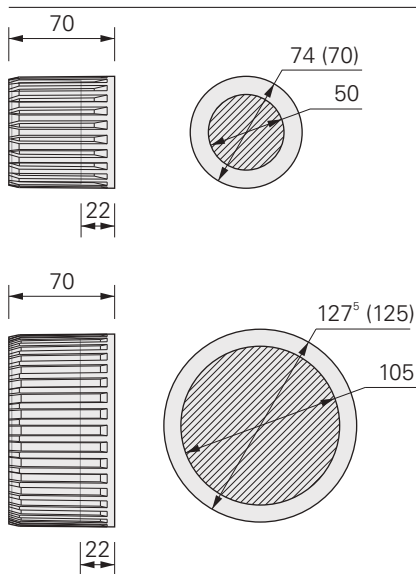

**Rozměry / Dimensions****Kotvicí materiál
Fastening material****Popis**

Montážní válečky ZyRillo®-PE jsou duté válce z vysoce kvalitního plastu s vertikálně zvrásněným povrchem. Válečky jsou dodávány ve dvou různých průměrech.

Rozměry

- Průměr: 70 / 125 mm
- Funkční průměr: 50 / 105 mm
- Tloušťka pro přišroubování: 22 mm
- Tloušťka: 70 mm

Kotvicí materiál

- Lepidlo: adhezni lepidlo ST-Polymer

Využití

Montážní válečky ZyRillo®-PE jsou zvláště vhodné pro řešení tepelných mostů v zateplovacích systémech z pěnového polystyrénu (EPS) nebo kamenné vlny (SW). Pro připevnění kotvených prvků k montážnímu válečku ZyRillo®-PE jsou vhodné vruty do dřeva, do plechu a šrouby s metrickým vnitřím (M-šrouby).

Description

Fixation cylinders ZyRillo®-PE are form-foamed cylinders. They are made of high-grade plastic and have wave-like lateral surfaces. They are available in two different diameters.

Dimensions

- Diameters: 70 / 125 mm
- Useable surface diameters: 50 / 105 mm
- Useable thickness for screw connection: 22 mm
- Thickness: 70 mm

Fastening material

- Adhesive: Adhesive Sealant ST-Polymer

Applications

Fixation cylinder ZyRillo®-PE are especially suitable for thermal bridge-free mounting in thermal insulation composite systems of expanded polystyrene (EPS) and rock wool (SW). Wood or sheet metal screws as well as metric screw threads (M screws) are suitable for the screw connections in the fixation cylinder ZyRillo®-PE.

Montáž bez tepelných mostů je možná např. pro:

Thermal bridge-free mounting are possible, e.g. by:

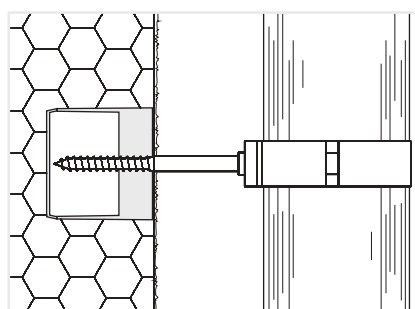
**Objímky**

pro dešťové svody

Pipe clamps

for rain-water downpipes

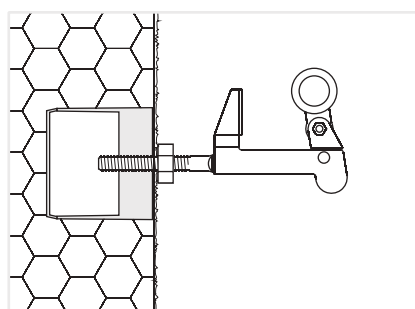
**Držáky a svorky**

pro okenice

Retainer and shutter catch

for window shutters

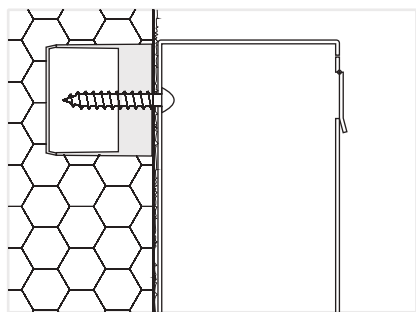
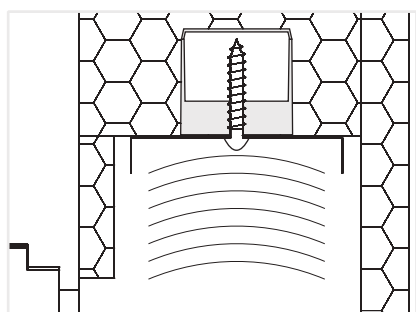
**Dopisní schránky****Mailboxes****Žaluziové boxy**

Toto použití je možné pouze pro zateplovací systémy z pěnového polystyrénu (EPS).

Boxes for blinds

This application is only suitable in EPS claddings.

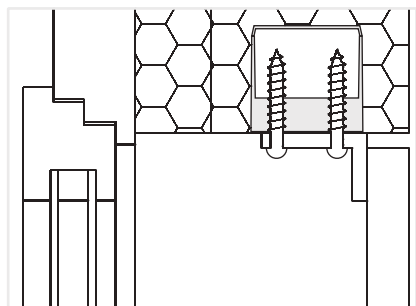
**Zarážka pro okenice**

Toto použití je možné pouze pro zateplovací systémy z pěnového polystyrénu (EPS).

Stop plate for window shutters

This application is only suitable in EPS claddings.

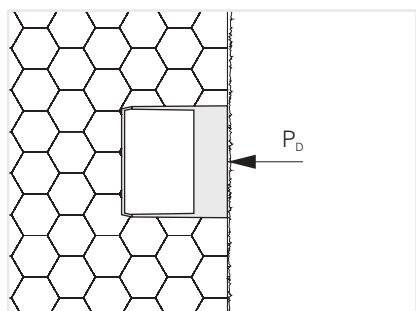
**Vlastnosti****Doporučené užité zátížení tlaková síla P_b** **na celý povrch válečku**

na vhodně vlepěný montážní váleček ZyRillo®-PE Ø 70 mm v	
EPS-izolační desce 15 kg/m ³ :	0.17 kN
SW-izolační desce 48 kg/m ³ :	0.09 kN

na vhodně vlepěný montážní váleček ZyRillo®-PE Ø 125 mm v	
EPS-izolační desce 15 kg/m ³ :	0.30 kN
SW-izolační desce 48 kg/m ³ :	0.16 kN

Characteristics**Recommended use load compressive force P_b** **on complete cylinder surface**

on perfectly bonded fixation cylinder ZyRillo®-PE Ø 70 mm in	
EPS-insulating plates 15 kg/m ³ :	0.17 kN
SW-insulating plates 48 kg/m ³ :	0.09 kN

on perfectly bonded fixation cylinder ZyRillo®-PE Ø 125 mm in	
EPS-insulating plates 15 kg/m ³ :	0.30 kN
SW-insulating plates 48 kg/m ³ :	0.16 kN

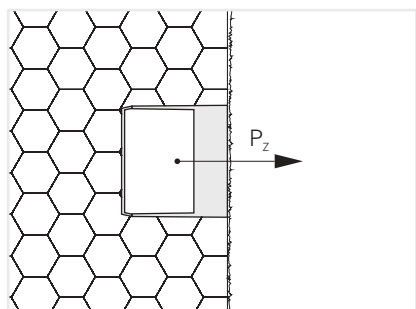
**Doporučené užité zátížení tahová síla P_z**

na vhodně vlepěný montážní váleček ZyRillo®-PE Ø 70 mm v	
EPS-izolační desce 15 kg/m ³ :	0.17 kN
SW-izolační desce 48 kg/m ³ :	0.09 kN

na vhodně vlepěný montážní váleček ZyRillo®-PE Ø 125 mm v	
EPS-izolační desce 15 kg/m ³ :	0.30 kN
SW-izolační desce 48 kg/m ³ :	0.16 kN

Recommended use load tensile force P_z

on perfectly bonded fixation cylinder ZyRillo®-PE Ø 70 mm in	
EPS-insulating plates 15 kg/m ³ :	0.17 kN
SW-insulating plates 48 kg/m ³ :	0.09 kN

on perfectly bonded fixation cylinder ZyRillo®-PE Ø 125 mm in	
EPS-insulating plates 15 kg/m ³ :	0.30 kN
SW-insulating plates 48 kg/m ³ :	0.16 kN

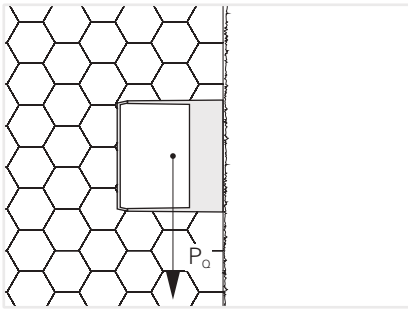

**Doporučené užité zátížení
smyková síla P_0**

na vhodně vlepený montážní váleček
ZyRillo®-PE Ø 70 mm v

EPS-izolační desce 15 kg/m ³ :	0.18 kN
SW-izolační desce 48 kg/m ³ :	0.09 kN

na vhodně vlepený montážní
váleček ZyRillo®-PE Ø 125 mm v

EPS-izolační desce 15 kg/m ³ :	0.30 kN
SW-izolační desce 48 kg/m ³ :	0.16 kN

**Recommended use load
transverse force P_0**

on perfectly bonded fixation cylinder
ZyRillo®-PE Ø 70 mm in

EPS-insulating plates 15 kg/m ³ :	0.18 kN
SW-insulating plates 48 kg/m ³ :	0.09 kN

on perfectly bonded fixation cylinder
ZyRillo®-PE Ø 125 mm in

EPS-insulating plates 15 kg/m ³ :	0.30 kN
SW-insulating plates 48 kg/m ³ :	0.16 kN

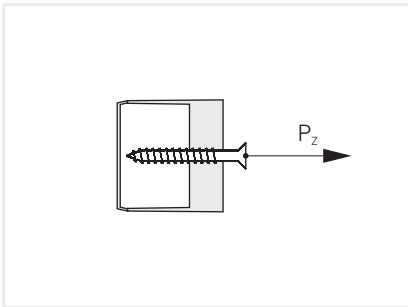

**Doporučené užité zátížení
tahová síla P_z**

na šroubový spoj
pro vrtut do dřeva nebo plechu:

Hodnota je založena na Průměr šroubu:	7 mm
Hloubka:	30 mm

**Recommended use load
tensile force P_z**

on screw attachments
per wood or sheet metal screw:

Values based on Screw diameter:	7 mm
Set depth:	30 mm

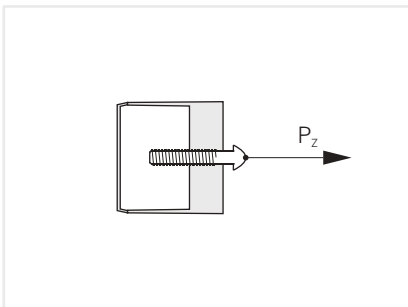

**Doporučené užité zátížení
tahová síla P_z**

na šroubový spoj

pro M6 šroub:	0.30 kN
pro M8 šroub:	0.45 kN
pro M10 šroub:	0.60 kN

Hodnoty jsou založeny na
Hloubka:

**Recommended use load
tensile force P_z**

on screw attachments

per M6 screw:	0.30 kN
per M8 screw:	0.45 kN
per M10 screw:	0.60 kN

Values based on
Set depth:

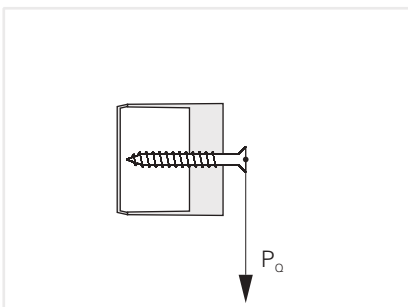

**Doporučené užité zátížení
smyková síla P_0**

na šroubový spoj
pro vrtut do dřeva nebo plechu:

Hodnota je založena na Průměr šroubu:	7 mm
Hloubka:	30 mm

**Recommended use load
transverse force P_0**

on screw attachments
per wood or sheet metal screw:

Values based on Screw diameter:	7 mm
Set depth:	30 mm

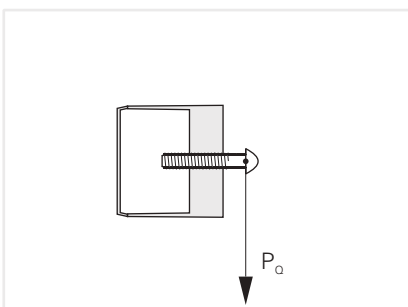

**Doporučené užité zátížení
smyková síla P_0**

na šroubový spoj

pro M6 šroub:	0.20 kN
pro M8 šroub:	0.25 kN
pro M10 šroub:	0.30 kN

Hodnoty jsou založeny na
Hloubka:

**Recommended use load
transverse force P_0**

on screw attachments

per M6 screw:	0.20 kN
per M8 screw:	0.25 kN
per M10 screw:	0.30 kN

Values based on
Set depth:

Požadavek pro maximální zatížení

Pro využití maximální nosnosti montážního válečku ZyRillo®-PE se předpokládá správná instalace do zateplovacího systému. Montážní specifikace dodavatelů zateplovacích systémů musí být dodrženy a zateplovací systém musí být proveden odbornou firmou.

Kromě výše uvedeného, musí mít montážní váleček ZyRillo®-PE od sebe minimální okrajovou vzdálenost 250 mm a minimální osovou vzdálenost 500 mm ve všech směrech. Montážní válečky ZyRillo®-PE s nižší osovou vzdáleností, musí být považovány za skupinu jednotlivých prvků o hodnotě maximálního zatížení jako jeden samostatný prvek ZyRillo®-PE. V odůvodněných případech mohou být minimální hodnoty vzdáleností okrajů a os sníženy.

Uvedené hodnoty zatížení jsou platné pro zatížení v příslušném směru zatížení. Pro kombinované zatížení (šikmé napětí) diagonální, vzájemné působení napětí a boční zatížení musí být zvláště určeny.

Další požadavky viz obecná ustanovení.

Requirement for maximum load-bearing capacity

The maximum load-bearing capacity of the fixation cylinder ZyRillo®-PE assumes proper installation in the thermal insulation system. The specifications of the system suppliers must be observed and the thermal insulation system implemented professionally.

In addition, the fixation cylinders ZyRillo®-PE must have a minimum margin distance of 250 mm and minimum axis distance from each other of 500 mm in all directions. Fixation cylinders ZyRillo®-PE with a smaller axis distance must be regarded as a group and the individual values of a fixation cylinder ZyRillo®-PE should be used. Each fixation cylinder ZyRillo®-PE may only be assigned to one group. When justified, the minimum values of the margin and axis distances can be reduced.

The specified load values are valid for a load in the corresponding load direction. For combined loads (diagonal tension), the interaction of the tension and lateral load must be determined.

For further requirements, see the general provisions.

Montáž

Před frézováním kapsy pro montážní váleček ZyRillo®-PE musí již být izolační desky finálně zbrušeny.



S frézou pro montážní váleček ZyRillo® příp. pro jiný montážní váleček o stejném průměru vyfrézujete v izolační desce otvor. Po vyfrézování jej vyčistěte od zbytků.

S využitím frézky pro montážní váleček ZyRillo®, vodící trn nejprve zatlačte do fasády a umožněte, aby vyčníval v rozsahu 20 mm.



Na povrch vyfrézovaného otvoru naneste "housenku" adhezního lepidla ST-Polymer a stěrkou ji rozetřete.

Assembly

The necessary grinding work has to be made on the insulated surfaces before the fixation cylinders ZyRillo®-PE are inserted.

With milling tool for ZyRillo® or milling tool for fixation cylinder, mill cut in the insulation board and remove any milled dust.

If milling tool for ZyRillo® is employed, prior press guide bolt in cladding and allow to protrude to the extent of 20 mm.

Apply adhesive sealant ST-Polymer in a "worm-like" manner to the lateral area of the milled position and even out with a trowel.



Na kruhovou plochu montážního válečku ZyRillo®-PE naneste adhezivní lepidlo ST-Polymer jako "housesku" nebo terč.

Apply adhesive sealant ST-Polymer to the annular surface of the fixation cylinder ZyRillo®-PE in a "worm or slush-like" manner.

Spotřeba pro montážní váleček ZyRillo®-PE

Ø 70 mm:	16 – 20 ml
Ø 125 mm:	30 – 38 ml

Quantity needed per fixation cylinder ZyRillo®-PE

Ø 70 mm:	16 – 20 ml
Ø 125 mm:	30 – 38 ml



Montážní váleček ZyRillo®-PE zatlačte do vyfrézovaného otvoru v izolační desce.

Press fixation cylinder ZyRillo®-PE so that it is flush with the insulation board in the milled cut.

Označte přesně a pevně střed montážního válečku pro určení jeho polohy po provedení finální omítky. Případně proveďte přesné zaměření prvků před provedením omítky.

Mark the precise location so that the fixation cylinder ZyRillo®-PE can still be located after the plaster has been applied.

Dokončovací práce

Montážní válečky ZyRillo®-PE mohou být opatřeny komerčními nátěrovými materiály pro zateplovací systémy bez použití penetrace.

Montovaný objekt připevněte na finálně provedenou omítku.

Pro připevnění prvků k montážnímu válečku ZyRillo®-PE doporučujeme vruty do dřeva nebo plechu, rovněž jsou použitelné šrouby s metrickým vinutím (M-šrouby).

Předvrtání pro M-šrouby:

M6	Průměr otvoru	5.0 mm
M8	Průměr otvoru	6.8 mm
M10	Průměr otvoru	8.5 mm

Předvrtání pro vruty do dřeva nebo plechu: Značkovač s bodcem usnadní začátek vlastního vrtání a usazení šroubu. Doporučení potřeby předvrtání je dle specifikace výrobce šroubů.

Vyříznutí závitu není u M-šroubů nutné, ale může usnadnit montáž šroubu.



Retrospective work

Fixation cylinders ZyRillo®-PE may be coated with usual coating materials for thermal insulation composite systems without primer.

Attachments are installed onto the plaster coating.

Wood or sheet metal screws as well as metric screw threads (M screws) are suitable for the screw connections in the fixation cylinder ZyRillo®-PE.

Pre-drilling with M-screws:

M6	Bore-hole diameter	5.0 mm
M8	Bore-hole diameter	6.8 mm
M10	Bore-hole diameter	8.5 mm

Pre-drilling with wood or sheet metal screws: Prodding with an awl simplifies the insertion of the screw. Pre-drilling may be necessary with some screw types.

Cutting a thread is not necessary when using M-screws, but can facilitate the insertion of the screws.



Přišroubujte montovaný objekt k montážnímu válečku ZyRillo®-PE.

Hloubka uchycení v montážním válečku ZyRillo®-PE musí být alespoň 30 mm. Pro stanovení celkové hloubky uchycení musí být známa tloušťka omítky vč. krycího nátěru na montážním válečku ZyRillo®-PE. Nezbytná délka šroubu je stanovena součtem hloubky uchycení, tloušťky fasády a tloušťky montovaného objektu.

Montovaný objekt pomocí M-šroubů nebo závitových tyčí je možné proti uvolnění zajistit pojistnými maticemi.

Screw attachment in the fixation cylinder ZyRillo®-PE.

The depth of the screw connection in the fixation cylinder ZyRillo®-PE must be at least 30 mm. To determine the entire screwing depth it is necessary to know the exact thickness of the coating on the fixation cylinder ZyRillo®-PE. The required length of the screw results from the screwing depth, the thickness of the coating and the thickness of the attachment.

Possible twisting of fixation objects with M-threads can be prevented by means of lock nuts.



Rozměry / Dimensions

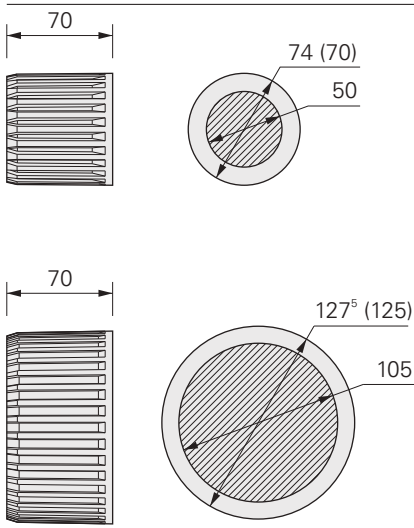

Popis

Montážní válečky ZyRillo®-EPS jsou do formy vypěněné válečky z EPS s vertikálně zvrásněným povrchem a vysokou objemovou hmotností. Válečky jsou dodávány ve dvou různých průměrech.

Rozměry

- Průměr: 70 / 125 mm
- Funkční průměr: 50 / 105 mm
- Tloušťka: 70 mm
- Objemová hmotnost: 170 kg/m³

Kotvicí materiál

- Lepidlo: Adhezivní lepidlo ST-Polymer

Description

Fixation cylinders ZyRillo®-EPS are form-foamed cylinders made of EPS with a wave-like lateral surface and high volumetric weight. They are available in two different diameters.

Dimensions

- Diameters: 70 / 125 mm
- Useable surface diameters: 50 / 105 mm
- Thickness: 70 mm
- Volumetric weight: 170 kg/m³

Fastening material

- Adhesive: Adhesive Sealant ST-Polymer

Využití

Montážní váleček ZyRillo®-EPS je zvláště vhodný jako podklad pro kotvení ostatních objektů v zateplovacích systémech z pěnového polystyrénu (EPS) nebo kamenné vlny (SW) bez vzniku tepelného mostu. Pro připevnění kotvených prvků k montážnímu válečku ZyRillo®-EPS jsou vhodné vruty do dřeva, do plechu, s cylindrickým vinutím a velkým stoupáním (např. rámové šrouby).

Applications

Fixation cylinder ZyRillo®-PE are especially suitable for thermal bridge-free mounting in thermal insulation composite systems of expanded polystyrene (EPS) and rock wool (SW). Wood or sheet metal screws are suitable for the screw connections in fixation cylinder ZyRillo®-EPS, likewise, screws with cylindrical threads and larger pitch (frame screws).

**Kotvicí materiál
Fastening material**



Adhezivní lepidlo ST-Polymer
Adhesive Sealant ST-Polymer

Film / Movie



Produktfilm
deutsch



Product
movie
english

Montáž bez tepelných mostů je možná např. pro:

Thermal bridge-free mounting are possible, e.g. by:

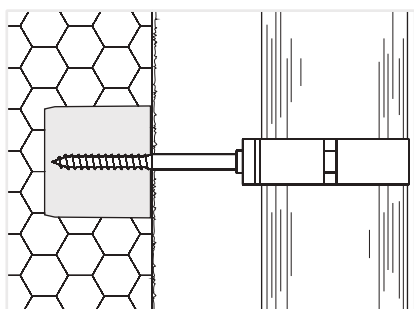

Objímky se závitem do dřeva
pro dešťové svody

Pipe clamps with wooden thread
for rain-water downpipes

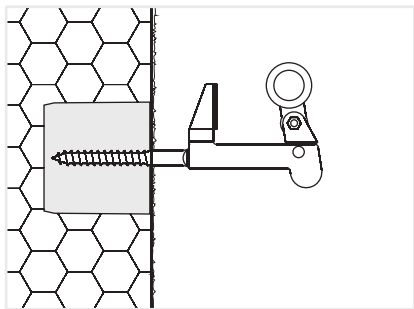

Držáky a svorky se závitem do dřeva
pro okenice

Retainer and shutter catch with wooden thread
for window shutters

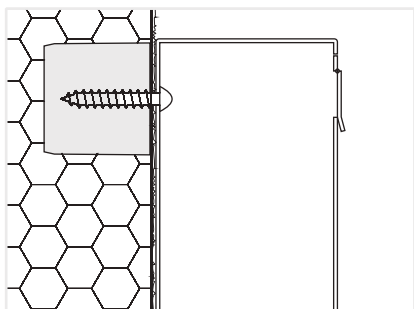

Dopisní schránky

Mailboxes

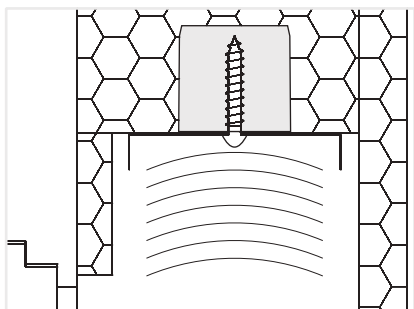

Žaluziové boxy

Toto použití je možné pouze pro zateplovací systémy z pěnového polystyrénu (EPS).

Boxes for blinds

This application is only suitable in EPS claddings.

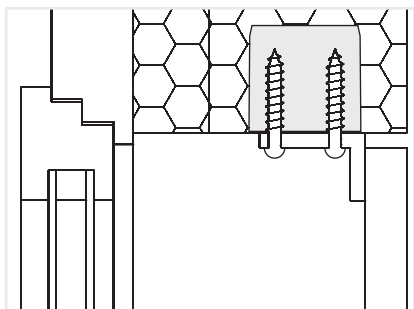

Zarážka pro okenice

Toto použití je možné pouze pro zateplovací systémy z pěnového polystyrénu (EPS).

Stop plate for window shutters

This application is only suitable in EPS claddings.

Vlastnosti

Characteristics

Chování při hoření dle DIN 4102:

B2

Fire behaviour according to DIN 4102:

B2

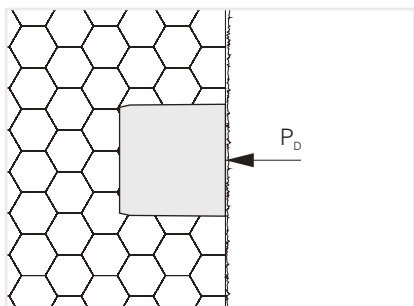

Doporučené užité zátížení tlaková síla P_b

na celý povrch válečku

na vhodně vlepený montážní váleček ZyRillo®-EPS Ø 70 mm v

EPS-izolační desce 15 kg/m³: 0.17 kN

SW-izolační desce 48 kg/m³: 0.09 kN

na vhodně vlepený montážní váleček

ZyRillo®-EPS Ø 125 mm v

EPS-izolační desce 15 kg/m³: 0.30 kN

SW-izolační desce 48 kg/m³: 0.16 kN

Recommended use load compressive force P_b

on complete cylinder surface

on perfectly bonded fixation cylinder ZyRillo®-EPS Ø 70 mm in

EPS-insulating plates 15 kg/m³: 0.17 kN

SW-insulating plates 48 kg/m³: 0.09 kN

on perfectly bonded fixation cylinder

ZyRillo®-EPS Ø 125 mm in

EPS-insulating plates 15 kg/m³: 0.30 kN

SW-insulating plates 48 kg/m³: 0.16 kN

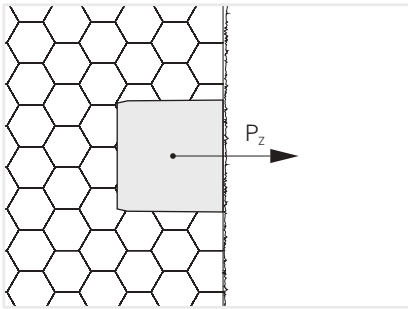

Doporučené užité zatížení tahová síla P_z

na vhodně vlepený montážní váleček

ZyRillo®-EPS Ø 70 mm v

EPS-izolační desce 15 kg/m³: 0.17 kN

SW-izolační desce 48 kg/m³: 0.09 kN

na vhodně vlepený montážní váleček

ZyRillo®-EPS Ø 125 mm v

EPS-izolační desce 15 kg/m³: 0.30 kN

SW-izolační desce 48 kg/m³: 0.16 kN

Recommended use load tensile force P_z

on perfectly bonded fixation cylinder

ZyRillo®-EPS Ø 70 mm in

EPS-insulating plates 15 kg/m³: 0.17 kN

SW-insulating plates 48 kg/m³: 0.09 kN

on perfectly bonded fixation cylinder

ZyRillo®-EPS Ø 125 mm in

EPS-insulating plates 15 kg/m³: 0.30 kN

SW-insulating plates 48 kg/m³: 0.16 kN

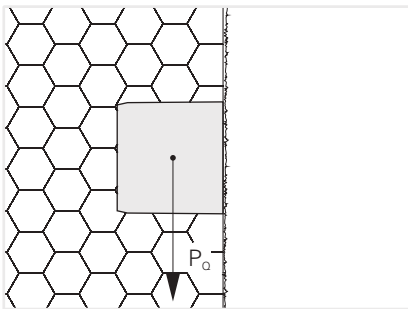

Doporučené užité zatížení smyková síla P_a

na vhodně vlepený montážní váleček

ZyRillo®-EPS Ø 70 mm v

EPS-izolační desce 15 kg/m³: 0.18 kN

SW-izolační desce 48 kg/m³: 0.09 kN

na vhodně vlepený montážní váleček

ZyRillo®-EPS Ø 125 mm v

EPS-izolační desce 15 kg/m³: 0.30 kN

SW-izolační desce 48 kg/m³: 0.16 kN

Recommended use load transverse force P_a

on perfectly bonded fixation cylinder

ZyRillo®-EPS Ø 70 mm in

EPS-insulating plates 15 kg/m³: 0.18 kN

SW-insulating plates 48 kg/m³: 0.09 kN

on perfectly bonded fixation cylinder

ZyRillo®-EPS Ø 125 mm in

EPS-insulating plates 15 kg/m³: 0.30 kN

SW-insulating plates 48 kg/m³: 0.16 kN

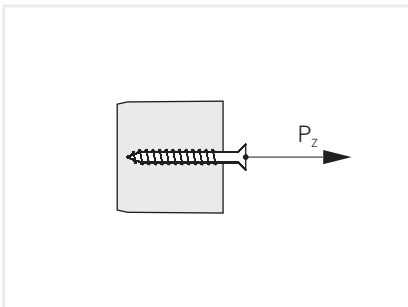

Doporučené užité zatížení tahová síla P_z

na šroubový spoj

pro šroub: 0.30 kN

Hodnoty jsou založeny na

Průměr šroubu: 7 mm

Hloubka: 60 mm

Recommended use load tensile force P_z

on screw attachments

per wood or sheet metal screw: 0.30 kN

Values based on

Screw diameter: 7 mm

Set depth: 60 mm

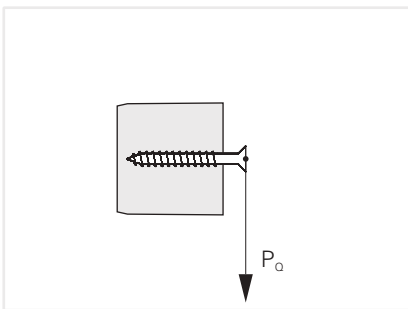

Doporučené užité zatížení smyková síla P_a

na šroubový spoj

pro šroub: 0.15 kN

Hodnoty jsou založeny na

Průměr šroubu: 7 mm

Hloubka: 60 mm

Recommended use load transverse force P_a

on screw attachments

per wood or sheet metal screw: 0.15 kN

Values based on

Screw diameter: 7 mm

Set depth: 60 mm

Požadavek pro maximální zatížení

Pro využití maximální nosnosti montážního válečku ZyRillo®-EPS se předpokládá správná instalace do zateplovacího systému. Montážní specifikace dodavatelů zateplovacích systémů musí být dodrženy a zateplovací systém musí být proveden odbornou firmou.

Kromě výše uvedeného, musí mít montážní váleček ZyRillo®-EPS od sebe minimální okrajovou vzdálenost 250 mm a minimální osovou vzdálenost 500 mm ve všech směrech. Montážní válečky ZyRillo®-EPS s nižší osovou vzdáleností, musí být považovány za skupinu jednotlivých prvků o hodnotě maximálního zatížení jako jeden samostatný prvek ZyRillo®-EPS.

Requirement for maximum load-bearing capacity

The maximum load-bearing capacity of the fixation cylinder ZyRillo®-EPS assumes proper installation in the thermal insulation system. The specifications of the system suppliers must be observed and the thermal insulation system implemented professionally.

In addition, the fixation cylinders ZyRillo®-EPS must have a minimum margin distance of 250 mm and minimum axis distance from each other of 500 mm in all directions. Fixation cylinders ZyRillo®-EPS with a smaller axis distance must be regarded as a group and the individual values of a fixation cylinder ZyRillo®-EPS should be used.

V odůvodněných případech mohou být minimální hodnoty vzdáleností okrajů a os sníženy.

Uvedené hodnoty zatížení jsou platné pro zatížení v příslušném směru zatížení. Pro kombinované zatížení (šikmé napětí) diagonální, vzájemné působení napětí a boční zatížení musí být zvláště určeny.

Další požadavky viz obecná ustanovení.

Each fixation cylinder ZyRillo®-EPS may only be assigned to one group. When justified, the minimum values of the margin and axis distances can be reduced.

The specified load values are valid for a load in the corresponding load direction. For combined loads (diagonal tension), the interaction of the tension and lateral load must be determined.

For further requirements, see the general provisions.

Montáž

Před frézováním otvoru pro montážní váleček ZyRillo®-EPS musí již být izolační desky finálně zbroušeny.



S frézou pro montážní váleček ZyRillo® příp. pro jiný montážní váleček o stejném průměru vyfrézujte v izolační desce otvor. Po vyfrézování jej vyčistěte od zbytků.

S využitím frézky pro montážní váleček ZyRillo®, vodící trn nejprve zatlačte do fasády a umožněte, aby vyčníval v rozsahu 20 mm.

Assembly

The necessary grinding work has to be made on the insulated surfaces before the fixation cylinders ZyRillo®-EPS are inserted.

With milling tool for ZyRillo® or milling tool for fixation cylinder, mill cut in the insulation board and remove any milled dust.

If milling tool for ZyRillo® is employed, prior press guide bolt in cladding and allow to protrude to the extent of 20 mm.



Na povrch vyfrézovaného otvoru naneste "housenku" adhezního lepidla ST-Polymer a stěrkou ji rozetřete.

Apply adhesive sealant ST-Polymer in a "worm-like" manner to the lateral area of the milled position and even out with a trowel.



Na kruhovou plochu montážního válečku ZyRillo®-EPS naneste adhezni lepidlo ST-Polymer jako "housenku" nebo terč.

Apply adhesive sealant ST-Polymer to the annular surface of the fixation cylinder ZyRillo®-EPS in a "worm or slush-like" manner.

Spotřeba na montážní váleček ZyRillo®-EPS

Ø 70 mm: 16 – 20 ml
Ø 125 mm: 30 – 38 ml

Quantity needed per fixation cylinder ZyRillo®-EPS

Ø 70 mm: 16 – 20 ml
Ø 125 mm: 30 – 38 ml



Montážní váleček ZyRillo®-EPS zatlačte do vyfrézovaného otvoru v izolační desce.

Označte přesně a pevně střed montážního válečku pro určení jeho polohy po provedení finální omítky. Případně proveďte přesné zaměření prvků před provedením omítky.

Press fixation cylinder ZyRillo®-EPS so that it is flush with the insulation board in the milled cut.

Mark the precise location so that the fixation cylinder ZyRillo®-EPS can still be located after the plaster has been applied.

Dokončovací práce

Montážní válečky ZyRillo®-EPS mohou být opatřeny komerčními nátěrovými materiály pro zateplovací systémy bez použití penetrace.

Montovaný objekt připevněte na finálně provedenou omítku.

Pro připevnění prvků k montážnímu válečku ZyRillo®-EPS doporučujeme vruty do dřeva nebo plechu, rovněž šrouby s cylindrickým vnutím a velkým stoupáním (např. rámové šrouby). Šrouby s metrickým vnutím (M-šrouby) nebo samořezné šrouby nejsou vhodné.

Retrospective work

Fixation cylinders ZyRillo®-EPS may be coated with usual coating materials for thermal insulation composite systems without primer.

Attachments are installed onto the plaster coating.

Suitable screw connections into the fixation cylinder ZyRillo®-EPS are wood or sheet metal screws as well as screws with cylindrical threads and a large incline (frame screws). Screws with metric threads (M-screws) and self-tapping screws are not suitable.



Bodec rovněž ulehčí začátek vlastního vrtání. Předvrtání proto není již nutné.

Prodding with an awl simplifies the insertion of the screw. Pre-drilling is not required.



Montovaný objekt přišroubujte do montážnímu válečku ZyRillo®-EPS.

Screw attachment in the fixation cylinder ZyRillo®-EPS.